

Çalışanların Somut Olmayan Kültürel Miras Tutumlarının Belirlenmesi: Muğla İl Kültür ve Turizm Müdürlüğü Örneği

Çağla Aşlı GÜLDURAN^a Arzu GÜRDOĞAN^b

^a Muğla Sıtkı Koçman Üniversitesi, Turizm İşletmeciliği ABD Doktora Programı, Muğla / Türkiye. (caglasli87@hotmail.com)

^b Muğla Sıtkı Koçman Üniversitesi, Ortaca Meslek Yüksekokulu, Muğla / Türkiye. (agurdogan@mu.edu.tr)

ÖZ

Makale Geçmişi

Gönderim Tarihi:

30.01.2021

Kabul Tarihi:

25.03.2021

Anahtar Kelimeler

Somut Olmayan Kültürel Miras

UNESCO

Muğla İl Kültür ve Turizm-

Müdürlüğü Çalışanları

Makale Kategorisi: Araştırma Makalesi

Somut olmayan kültürel miras, bir kültürün, geleneklerini, efsanelerini, el sanatlarını ve çeşitli soyut kültür öğelerinin sürdürülebilirlik hedefiyle korunması için benimsenen bir uygulama olarak tanımlanabilir. 2003 yılında UNESCO 32. Genel Konferansında imzalanan "Somut Olmayan Kültürel Mirasın Korunması Sözleşmesi" 2006 yılında Türkiye tarafından "Somut Olmayan Kültürel Mirasın Korunması Sözleşmesinin Onaylanmasının Uygun Bulunduğuna Dair Kanun" ile kabul edilmiştir. 2019 itibarıyla İnsanlığın Somut Olmayan Kültürel Mirası Temsili Listesi'nde Türkiye'den 17 adet somut olmayan kültürel miras öğesi bulunmaktadır. Misyon ve vizyonu kültürel mirası ve tarihi öğelerin korunması olan Kültür ve Turizm Müdürlüğü çalışanları örnekleme olarak seçilmiştir. Kültürel mirasın korunması, gelecek nesillere aktarılması konusunda önemli kurumlardan birisi olan Muğla İl Kültür Turizm Müdürlüğünde çalışan memurların somut olmayan kültürel miras farkındalıkları ve tutumları oldukça önemlidir. Araştırmada, Gürel ve Çetin (2019) tarafından geçerlik ve güvenilirlik çalışması yapılarak oluşturulan Somut Olmayan Kültürel Miras Tutum Ölçeği kullanılmıştır. Nicel araştırma yöntemleri ile istatistik paket program kullanılarak toplanan veriler analiz edilmiştir. Yüzde, frekans, ortalama gibi betimsel analizler ve farklılık testleri yapılmıştır. Muğla İl Kültür Turizm Müdürlüğü çalışanlarının somut olmayan kültürel mirasa olan tutumlarını incelemek çalışmanın ana amacını oluşturmaktadır. Araştırmadan elde edilen sonuçlara göre, Muğla İl Kültür ve Turizm Müdürlüğü çalışanlarının somut olmayan kültürel miras tutumlarının yüksek olduğu tespit edilmiştir.

ABSTRACT

Article History

Received

30.01.2021

Accepted:

25.03.2021

Keywords

Intangible Cultural Heritage

UNESCO

Muğla Provincial Culture and Tourism-

Directorate Employees

Article Type: Research Paper

Intangible cultural heritage can be defined as an application adopted for the preservation of a culture, traditions, legends, handicrafts and various abstract cultural elements with the goal of sustainability. In 2003, the 32nd was signed at the General Conference "Intangible Cultural Convention on Protection of Heritage" In 2006, "Intangible Law on the appropriate Approval of Cultural Heritage Protection Convention" was accepted by Turkey. There is 17 intangible cultural heritage element in humanity's intangible cultural heritage through the representation list in 2019. Employees of the Directorate of Culture and Tourism, whose mission and vision are the protection of cultural heritage and historical elements, were selected as samples. The intangible cultural heritage awareness and attitudes are very important of the officers working in Muğla Provincial Directorate of Culture and Tourism, which is one of the important institutions for the protection of cultural heritage and transferring it to future generations. In the study, the Intangible Cultural Heritage Attitude Scale, which was created by Gürel and Çetin (2019) through a validity and reliability study, was used. The data collected by using quantitative research methods and statistical package program were analyzed. Descriptive analyzes such as percentage, frequency, average and difference tests were performed. The main purpose of the study is to examine the attitudes of Muğla Provincial Directorate of Culture and Tourism employees towards intangible cultural heritage. According to the results obtained from the research, it was determined that the employees of Muğla Provincial Directorate of Culture and Tourism have high intangible cultural heritage attitudes.

***Sorumlu Yazar/ Corresponding Author:** Çağla Aşlı GÜLDURAN

E-Posta: caglasli87@hotmail.com

Önerilen Atf/ Suggested Citation: Gülduran, A., Ç. ve Gürdoğan, A. (2021). Çalışanların Somut Olmayan Kültürel Miras Tutumlarının Belirlenmesi: Muğla İl Kültür ve Turizm Müdürlüğü Örneği. *Journal of Recreation and Tourism Research*, 8(1), 94-119.

1. Giriş

Küreselleşmenin etkisiyle toplum ve topluluklarda kültürel çeşitliliğin artması kültürün homojenleşmesi tehlikesi ile karşılaşılması endişe yaratmıştır (Oğuz, 2013). Kültürlerarası iletişimin gelişen teknoloji ve ulaşım imkânları ile artması sonucunda küreselleşme ve kültürün tek tipe doğru evrilmesi süreci başlamıştır. Kültürel çeşitliliğin korunması, yaşanan kültürel benzeşmenin önüne geçilmesi ve farklı kültürlerden bireylerin yaşam biçimine saygıyı artırmak amacıyla uluslararası düzeyde bazı önlemler alınmıştır.

UNESCO (Birleşmiş Milletler Eğitim, Bilim ve Kültür Örgütü) tarafından 2003 yılında Somut Olmayan Kültürel Mirasın Korunması Sözleşmesi imzalanmıştır. 2006 yılında Türkiye “Somut Olmayan Kültürel Mirasın Korunması Sözleşmesinin Onaylanmasının Uygun Bulunduğuna Dair Kanun” ile sözleşmeyi onaylamıştır. Somut olmayan kültürel miras, yok olma tehlikesi altında olan sözlü gelenek ve ifadeleri, toplumun geçmişinden gelen ritüelleri, dansları, maddi olmayan kültürel öğeleri kapsamaktadır. Sözleşme gereğince her ülke kendi kültürel öğelerini belirlemeli, envanter çıkarmalı ve korunması için gerekli önlemleri almalıdır (Somut Olmayan Kültürel Miras Sözleşmesi, 2003).

T.C. Kültür ve Turizm Bakanlığı somut olmayan kültürel miras çalışmaları takibi, geliştirilmesi, tanıtımı için önemli kurumlardandır. Valiliğe bağlı olarak Kültür ve Turizm Bakanlığı'nın taşra teşkilatı olan İl Kültür ve Turizm Müdürlüğü de somut olmayan kültürel mirasın sürdürülebilirliği için yerel bazda önemli sorumluluğa sahip kurumlardandır (Aydoğdu Atasoy, 2018). Müdürlük çalışanlarının kavram hakkında bilgi sahibi olması, maddi ve somut olmayan kültürel miras öğelerine olumlu tutum sergilemeleri önem arz etmektedir.

Aydoğdu Atasoy'un (2018) Kültür ve Turizm Bakanlığı çalışanları üzerine yaptığı çalışmada katılımcıların bazılarının SOKÜM Daire Başkanlığında çalışmalarına rağmen SOKÜM ile ilgili işleri takip etmediğini ve İl Kültür Turizm Müdürlüklerinin somut olmayan kültürel miras kavramı hakkında bilgisi olmadığını düşündüklerini ifade ettiği görülmektedir. Seçilen İl Kültür ve Turizm Müdürlükleri ve SOKÜM Daire Başkanlığı'nda yapılan bir dizi görüşme sonucunda katılımcıların çoğu il müdürlüklerinin SOKÜM hakkında bilgi sahibi olmadığını ifade etmiştir. Özellikle işe yeni başlayan personelin bu konu hakkında bilgi sahibi olmadığı ve genel olarak bilgilendirmenin çalışanlara yapılması gerekliliği ve bunun acil olarak yapılmasının önemi vurgulanmıştır.

Bu çalışmada, Somut Olmayan Kültürel Miras (SOKÜM) Tutum Ölçeği kullanılarak, Muğla İl Kültür ve Turizm Müdürlüğü'nde çalışanlardan anket formları aracılığıyla veriler toplanmıştır.

Araştırmanın amacı, Muğla İl Kültür ve Turizm Müdürlüğü çalışanlarının somut olmayan kültürel miras tutumlarının tespit edilmesidir. Araştırmadan elde edilecek olan bulgularla, somut olmayan kültürel mirasa ilişkin çalışan tutumlarının cinsiyet, medeni durum, yaş, eğitim düzeyi, kurumda çalışma süresi gibi demografik değişkenler ile farklılık gösterip göstermediğini tespit etmek ve kavram hakkında bilgi sahibi olup olmadıklarını belirlemek hedeflenmiştir.

2. Kavramsal Çerçeve

2.1. Somut ve Somut Olmayan Kültürel Miras

Kültürel ve doğal mirasın yok olması ile ilgili sorunlar II. Dünya Savaşı sonrasında çatışmaların kültür mirasına zarar vermesi ile başlamış ve kültür mirasının korunması için önemli adımlar atılmıştır. 1954 yılında *Silahlı Çatışma Sırasında Kültürel Varlıkların Korunması Hakkında Lahey Sözleşmesi* imzalanmıştır. Türkiye tarafından 1965 yılında imzalanan bu sözleşme ile kültür mirasının silahlı çatışmalar sırasında yaşayabileceği tahribat engellenmek istenmiş ve herhangi bir ülkede yapılan bu tahribatın tüm insanlığa karşı işlenmiş bir suç olarak görüldüğü ifade edilmiştir (T.C. Kültür ve Turizm Bakanlığı, 2021a). Kültürel ve doğal mirasın korunması için diğer önemli adım 1972 yılında UNESCO Genel Konferansı'nda kabul edilen *Dünya Kültürel ve Doğal Mirasının Korunmasına Dair Sözleşme*'dir. Sözleşme kapsamında dünyanın herhangi bir yerinde üstün evrensel değer kriterlerine sahip kültürel ve doğal miraslar tüm insanlığın ortak mirası kabul edilmektedir. Bu mirasın korunması için uluslararası bir çaba gerekmektedir. Bu sözleşmede kültürel miras (T.C. Kültür ve Turizm Bakanlığı, 2021b: s.1):

- i) *Anıtlar: Tarih, sanat veya bilim açısından istisnaî evrensel değerdeki mimari eserler, heykel ve resim alanındaki şaheserler, arkeolojik nitelikte eleman veya yapılar, kitabeler, mağaralar ve eleman birleşimleri,*
- ii) *Yapı toplulukları: Mimarileri, uyumlulukları veya arazi üzerindeki yerleri nedeniyle tarih, sanat veya bilim açısından istisnaî evrensel değere sahip ayrı veya birleşik yapı toplulukları,*
- iii) *Sitler: Tarihsel, estetik, etnolojik veya antropolojik bakımlardan istisnaî evrensel değeri olan insan ürünü eserler veya doğa ve insanın ortak eserleri ve arkeolojik siteleri kapsayan alanlar olarak ifade edilmektedir.*

Kültürel ve doğal miras, sadece her milletin değil, bir bütün olarak insanlığa faydası olan ve yeri doldurulamaz değerleri arasındadır. UNESCO, dünya mirasının uygun şekilde

tanımlanmasını, korunmasını, muhafazasını ve sunumunu mümkün olduğunca sağlamak için 1972'de bu konuda girişimde bulunmuştur. Bu bağlamda, alan çalışmasını ve özel bilgi yönetimi sistemlerinin yaratılmasını haklı kılan ve destekleyen büyük çabalar giderek artmaya başlamıştır (Navanethakrishnan, 2013; Vecco, 2010).

Kültürel miras; *geçmişten miras alınan ve değişik gerekçelerle geleceğe miras bırakılmak istenen, fiziksel olarak varlığı olan ve insanlar tarafından yapılmış her türlü eserler ile bir topluma ait değerler bütünü* olarak tanımlanmaktadır (Can, 2009: s.1). Kültürel miras ve sürdürülebilir kalkınma arasındaki ilişki, “...temel olarak sürdürülebilir kalkınmanın, kuşaktan kuşağa aktarılabilen; insan, doğa ve kültür arasındaki dengeyi gözeten; sosyal, çevresel ve ekonomik bir bütünsel kalkınma stratejisi” şeklinde ifade etmektedir (Özünel, 2009: s. 3). UNESCO tarafından maddi kültürel mirasın evrensel düzeyde tespit edilmesi, korunması gelecek nesillere bozulmadan aktarılması sürdürülebilirlik yaklaşımı ile uyumlu olmakla beraber kültürel çeşitliliğin maddi kültürel değerlerin korunması yoluyla canlı tutulması ve daha görünür olması açısından önemli adımlar atılmaktadır.

Kültür mirası üzerinden değerlendirildiğinde somut kültür mirasın durağan, somut olmayan kültürel mirasın ise dinamik olduğu bilinmektedir. Kültür mirasının korunabilmesi için her iki yapısal özelliğin bir arada düşünüldüğü kültür politikalarına gerek vardır. Çünkü ne maddi kültürü, etrafında oluşan ritüellerden, uygulama ve anlatma biçimlerinden, ne de somut olmayan kültürel mirası maddi bağlamından uzaklaştırarak anlayabilmek mümkün görünmemektedir. Bu yüzden somut ve somut olmayan kültürel mirasın korunmasına yönelik bütünsel bir yaklaşım, kültür mirasının daha iyi açıklanmasına yardımcı olarak bu doğrultuda bakış açısını değiştirmektedir (Basat Metin, 2013).

Miras kavramı, üç aşamalı bir genişleme süreci ile karakterize edilmiştir. Geleneksel unsurların parçası olmayan nesnelere oluşan tipolojik-tematik, kronolojik ve miras statüsünün verildiği coğrafik bir bütünleşmenin benimsenmesi olarak değerlendirilmiştir. Bu genişlemeye paralel olarak öncelikli olarak tarihi ve sanatsal değeri olan maddi kültürel miras önemli iken, sonrasında kültürel değer, sahip olunan kimlik değeri ve ögenin etkileşim gücü önem kazanmıştır. Bu durum miras kavramının daha az kısıtlayıcı bir yaklaşımla ele alınmasını sağlamıştır. Böylece kültürel mirasın görmezden gelinen bir tarafı olarak somut olmayan kültürel miras öğelerinin ve bu yönünün tanınması ve korunması da mümkün olmuştur (Vecco, 2010: s. 324).

Kültürün homojenleşmeye başlaması kültür ve sürdürülebilirlik arasında kaygıların yaşanmasına neden olmuştur. Dünyada kültürün tek tipleşmeye doğru ilerlemesi sonucu

Birleşmiş Milletler Örgütü'nü ve UNESCO'yu kaygılandırmıştır. Bu doğrultuda *materyalsiz miras ya da manevi miras* (Oğuz, 2013: s. 8) olarak somut olmayan kültürel miras öğelerinin korunması gerekliliği fark edilmiştir. Somut olmayan mirasın korunması uzun süre ihmal edilmiş olsa da, bu yönde ilk adım UNESCO'nun folkloru korumak adına somut olmayan mirasa ilişkin eylemi, 1973 yılında, Bolivya Daimi Delegasyonu'nda, Evrensel Telif Hakları Sözleşmesindeki Protokole eklenmesini önerdiğinde atılmıştır. Her ne kadar bu öneri başarılı olmasa da, kültürel miras alanındaki somut olmayan yönlerin tanınması ve dâhil edilmesi ihtiyacına ilişkin farkındalığın artmasına yardımcı olmuştur. Ancak UNESCO'nun "Folklorun Korunmasına İlişkin Uzmanlar Komitesi" kurması ve özel bir "Somut Olmayan Miras Bölümü" oluşturması, Geleneksel Kültür ve Folklorun Korunmasına ilişkin Tavsiye Kararı ile 1982 yılında sonuçlanmıştır. Bu Tavsiye Kararı, "geleneksel kültür ve folklor" un tanınması için önemli bir örnek oluşturmuştur. Bu kararda, uluslararası işbirliğinin korunması ve yayılmasını teşvik etmek için alınması gereken önlemler değerlendirilmiştir (Bouchenaki, 2003: s. 1).

Birleşmiş Milletler Eğitim, Bilim ve Kültür Teşkilatı'nın (UNESCO) 2003 yılında Paris'te yaptığı 32. Genel Konferans'ta Somut Olmayan Kültürel Mirasın Korunması Sözleşmesi kabul edilmiştir. Türkiye tarafından 2006 yılında "*Somut Olmayan Kültürel Mirasın Korunması Sözleşmesinin Onaylanmasının Uygun Bulunduğuna Dair Kanun*" ile kabul edilmiştir. Bu durum 17 Ekim 2003'te sözleşmenin imzalanması ve 2006 yılında Türkiye'nin onaylaması ile sonuçlanmıştır. 5448 nolu "*Somut Olmayan Kültürel Mirasın Korunması Sözleşmesinin Onaylanmasının Uygun Bulunduğuna Dair Kanun*" da belirtildiği gibi sözleşmenin amacı; somut olmayan kültürel mirasın korunması, söz konusu topluluğu, grubun ve bireylerin somut olmayan kültürel mirasına saygı gösterilmesi, bu konuda yerel, ulusal ve uluslararası olarak duyarlılığı artırmak ve uluslararası düzeyde işbirliğini ve yardımlaşmayı sağlamaktır. Somut olmayan kültürel miras kavramı, "*toplulukların, grupların ve kimi durumlarda bireylerin, kültürel miraslarının bir parçası olarak tanımladıkları uygulamalar, temsiller, anlatımlar, bilgiler, beceriler ve bunlara ilişkin araçlar, gereçler ve kültürel mekânlar*" olarak tanımlanmaktadır (Somut Olmayan Kültürel Miras Sözleşmesi, 2003: s. 3).

Sözleşmede belirtildiği üzere kavram, kültürel mirasın aktarılmasında görevi olan sözlü gelenek ve anlatımları, gösteri sanatlarını, toplumsal uygulama, ritüel ve şölenleri, doğa ve çevreyle ilgili bilgi ve uygulamaları ve el sanatları geleneği alanlarını ifade etmektedir (Karabaşa, 2014: s. 102; Çelepi, 2016). Can (2009: s.1), somut olmayan kültürel mirası, *elle tutulamayan, gözle görülemeyen ancak bir toplumu var eden değerlerdir, bunlar; gelenekler,*

dil, inanışlar, müzik, şarkılar, danslar, gösteriler, tekerlemeler, hikâyeler ve şiirler olarak belirtmektedir.

Mirasın kapsamı, genel olarak, artık somut ve somut olmayı kapsayacak şekilde uluslararası olarak kabul görse de, mirasın daha ayrıntılı terminolojisi daha iyi hale getirilmemiş veya standartlaştırılmamıştır ve bu nedenle ülkeler arasında tekdüzelik yoktur. Bireyler kültürel mirasın bir parçası olarak kabul edilir. Sözlü gelenek ve anlatımlar, performans sanatları, sosyal uygulamalar, ritüeller ve bayram etkinlikleri, doğa ve evren hakkında bilgi ve uygulama, geleneksel zanaatçılık vb. dâhil olmak üzere bir dizi alanda ifade edilebilir. UNESCO, somut olmayan kültürel mirasın devlet taraflarının "*gerekli önlemleri almaları gerektiğini*" şart koşmaktadır. Bu önlemler, kendi içinde var olan somut olmayan kültürel mirasın tanımlanmasını, uygun politikaların benimsenmesini ve eğitimin teşvikini vb. uygulamaları içermektedir (Navanethakrishnan, 2013: s. 59).

Somut olmayan kültürel miras, *nesilden nesile aktarılır; sürekli olarak topluluklar ve gruplar tarafından yeniden oluşturulur; çevre, doğa ile etkileşimleri ve tarihleri ile topluluklara ve gruplara kimlik duygusu ve süreklilik sağlar; kültürel çeşitliliğe ve insan yaratıcılığına saygıyı teşvik eder; uluslararası insan hakları belgeleriyle uyumludur ve topluluklar ve sürdürülebilir kalkınma ile karşılıklı saygı gerekliliğine uygun olmayı* ifade eder (Mountcastle, 2010: s. 344).

Küreselleşmenin karşısında farklı yaşam biçimlerine karşı kültürel çeşitliliğe saygıya teşvik amacı gütmektedir. Somut olmayan kültürel miras aşağıda verilen dört özelliğe sahiptir (UNESCO, 2011):

- ❖ Geleneksel, çağdaş ve aynı zamanda yaşayan: Somut olmayan kültürel miras, yalnızca geçmişten miras alınan gelenekleri değil, aynı zamanda çeşitli kültürel grupların yer aldığı çağdaş kırsal ve kentsel uygulamalarını da temsil eder.
- ❖ Kapsayıcı: Aynı mekândan farklı kültürler, dünyanın herhangi farklı bir şehirden ya da başka bir bölgeye göç etmiş tüm insanlar için kapsayıcıdır. İnsanlara kimlik ve devamlılık duygusu vermeye katkıda bulunur, geçmiş, şimdi ve gelecek arasında bir bağlantı sağlar.
- ❖ Temsilci: Somut olmayan kültürel miras, yalnızca özgünlüğü veya istisnai değeri nedeniyle karşılaştırmalı bir temelde kültürel bir mal olarak değerlendirilmez. Topluluklar temelinde gelişir ve gelenekleri, becerileri ve gelenekleri hakkındaki bilgileri kuşaktan kuşağa veya diğer topluluklara toplumun geri kalanına aktarılanlara bağlıdır.
- ❖ Topluluk temelli: Somut olmayan kültürel miras, ancak onu yaratan, sürdüren ve ileten topluluklar, gruplar veya bireyler tarafından kabul edildiği takdirde miras olabilir.

Nesilden nesile aktarılan somut olmayan kültürel miras, topluluklar ve gruplar tarafından çevrelerine, doğa ve tarihleriyle etkileşimlerine yanıt olarak sürekli olarak yeniden yaratılır ve onlara bir kimlik ve süreklilik duygusu sağlar, böylece kültürel çeşitliliğe saygıya ve insanı yaratıcılığa teşvik eder (Lenzerini, 2011).

2.2. Somut Olmayan Kültürel Miras Envanteri

Somut Olmayan Kültürel Miras Sözleşmesi ile ulusal envanterinin, İnsanlığın Somut Olmayan Kültürel Miras Temsili Listesi ve Acil Koruma Gerektiren Somut Olmayan Miras Listesinin oluşturulmasıyla ulusal ve uluslararası düzeyde sözleşme içinde tanımlanan mirasların nasıl korunması gerektiği yönünde kültürün yok oluşu kaygılarına cevap verilmektedir (Oğuz, 2009). Somut Olmayan Kültürel Miras Ulusal Envanterinin oluşturulmasında bazı temel kriterler bulunmaktadır. Bunlar (T.C. Kültür ve Turizm Bakanlığı): i) SOKÜM alanlarından birine girmesi, ii) İnsan yaratıcılığının bir kanıtı olarak değeri, iii) Kültürel ve toplumsal gelenekler içerisindeki köklülüğü ve önemi, iv) Belirtilen topluluk ya da grubu temsil niteliği, v) Belirtilen topluluk ya da grubun rızası, vi) Kaybolma riski, vii) Önerilen koruma eylemlerinin yeterliliğidir. Sözleşmenin 16., 17. ve 18. Maddelerine göre üç adet liste bulunmaktadır. Bunlar; İnsanlığın Somut Olmayan Kültürel Mirası Temsilî Listesi, Acil Koruma Gerektiren Somut Olmayan Kültürel Miras Listesi ve Korumanın İyi Uygulamaları Kaydı'dır (UNESCO, 2020). Tablo 1'de İnsanlığın Somut Olmayan Kültürel Miras Temsili Listesi 2019 itibariyle 18 adet (1 adet Acil Koruma Gerektiren) mirasa yer verilmiştir. İnsanlığın Somut Olmayan Kültürel Mirasının Temsili Listesi'nde Sözleşmenin 16. Madde'sinde belirtildiği üzere, unsurların daha görünür olmasını sağlamak, öneminin kavranması konusunda bilinç oluşturmak, kültürel çeşitliliğe saygı duyarak diyalogu desteklemek amacıyla hazırlanmaktadır. Madde 17'de detayları düzenlenen Acil Koruma Gerektiren Somut Olmayan Kültürel Miras Listesi, her taraf devlet tarafından uygun koruma önlemlerini almak amacıyla belirlenmektedir (Somut Olmayan Kültürel Miras Sözleşmesi, 2003). Tablo 1'de UNESCO Türkiye İnsanlığın Somut Olmayan Kültürel Miras Temsili Listesi'ne kabul edilmiş unsurları bulunmaktadır. Kuşaklararası farklılıklar olmadan, geleneksel olarak miras kalan bu değerlerin her nesil için ulaşılabilir olması açısından görünürlük çabalarının artırılması kültürün ve kültürel değerlerin sürdürülebilirliği açısından oldukça önemlidir.

Tablo 1. UNESCO Türkiye İnsanlığın Somut Olmayan Kültürel Miras Temsili Listesi

UNESCO Türkiye İnsanlığın Somut Olmayan Kültürel Miras Temsili Listesi	
Meddahlık Geleneği (2008)	Ebru: Türk Kâğıt Süsleme Sanatı (2014)
Mevlevi Sema Törenleri (2008)	İnce Ekmek Yapımı ve Paylaşımı Geleneği:
Âşıklık Geleneği (2009)	Lavaş, Katırma, Jupka, Yufka (2016)
Karagöz (2009)	Geleneksel Çini Sanatı (2016)
Nevruz (2009)	Bahar Bayramı Hıdırellez (2017)
Geleneksel Sohbet Toplantıları (2010)	Islık Dili (2017) (Acil Koruma Gerektiren
Alevi-Bektaşî Ritüeli Semah (2010)	Somut Olmayan Kültürel Miras)
Kırkpınar Yağlı Güreş Festivali (2010)	Dede Korkut-Korkut Ata Mirası: Kültürü,
Geleneksel Tören Keşkeği (2011)	Efsaneleri ve Müziği (2018)
Mesir Macunu Festivali (2012)	Geleneksel Türk Okçuluğu (2019)
Türk Kahvesi ve Geleneği (2013)	

Kaynak: UNESCO Türkiye Milli Komisyonu web sayfasından yararlanılarak yazarlar tarafından oluşturulmuştur.

Somut Olmayan Kültürel Miras Sözleşmesinde Madde 11’de belirtildiği üzere, her taraf olan devlet kendi toprağı içinde bulunan somut olmayan kültürel mirasın korunmasını sağlamak ve güvence altında tutmak için gerekli önlemleri almalıdır. Sözleşmenin 2. Ve 3. Maddesinde de belirtildiği üzere, somut olmayan kültürel miras unsurlarının öğelerini grupların, toplulukların ve ilgili olan devlet dışı kurumların katılımıyla korunma önlemleri belirlenmeli ve tanımlanmalıdır. Madde 12’de belirtildiği üzere, sözleşmeye taraf olan her devlet, somut olmayan kültürel mirası korumak üzere kendi toprağı üzerindeki miras unsurlarını belirlemeli, envanter hazırlamalı ve hazırlanan envanteri sürekli olarak güncel tutmalıdır. Madde 13’te yer alan diğer koruma önlemlerinde belirtildiği üzere her devlet, somut olmayan kültürel miras unsurlarının işlevini geliştirici politika benimsemek, planlama programları hazırlamak, unsurların korunmasına yönelik bir veya daha fazla yetkili kurum oluşturmak, özellikle tehlike altında olan somut olmayan kültürel mirasın korunmasına yönelik bilimsel, teknik ve sanatsal incelemeleri ve araştırmaları özendirmek, somut olmayan kültürel mirasın eğitimi ve idaresi ile ilgili kuruluşların oluşturulmasını ve mirasın gelecek nesillere aktarılmasını pekiştirmek, çeşitli geleneklere saygı göstererek devamlılığının sağlanması için çaba sarf etmek ve ulaşılması kolay dokümantasyon merkezleri kurarak bu son üç husus için gerekli yasal, teknik, idari ve mali önlemleri almalıdır (Somut Olmayan Kültürel Miras Sözleşmesi, 2003).

Somut olmayan kültürel mirasın Türkiye’de icracı birimi olarak Kültür ve Turizm Bakanlığı Araştırma ve Eğitim Genel Müdürlüğü hizmet vermektedir. Genel Müdürlük çalışmalarını üniversiteler, sivil toplum kuruluşları ve “Uzmanlar Komisyonu” danışmanlığında yürütmektedir (Arioğlu ve Aydoğdu Atasoy, 2015). İl Kültür ve Turizm Müdürlükleri, Kültür ve Turizm Bakanlığının taşra teşkilatı olup, 81 ilde de bulunmaktadır. İdari olarak illerdeki

Valiliğe bağlı olarak hizmet vermektedir. İl Kültür Turizm Müdürlükleri, T.C. Kültür ve Turizm Bakanlığını ilgilendiren somut olmayan kültürel miras ile ilgili görevlerde üzerlerine düşen görev ve sorumlulukları yerine getirmektedir kurumlardandır (Aydoğdu Atasoy, 2018). İcracı kurum olarak T.C. Kültür ve Turizm Bakanlığı'nda görev yapanlar örneklem grubu olarak belirlenmiş, nitel araştırma yaklaşımları doğrultusunda Aydoğdu Atasoy (2018) tarafından yapılan çalışmada, yapılan görüşmeler sonucunda katılımcıların belirttikleri görüşlere göre, İl Müdürlüklerinin somut olmayan kültürel miras hakkında bilgi sahibi olmadıkları, durumun İl Kültür Turizm Müdürü'nün bakış açısı ile ilgili olduğu sonucuna ulaşılmıştır. Somut olmayan kültürel miras kavramının ne olup olmadığından öte asıl problem kültürün ve kültürel öğelerin sürdürülebilirliğinin sağlanmasıdır. Özgürel (2018), tarafından yapılan çalışmada somut ve somut olmayan kültürel miras birlikte değerlendirilerek Marmaris İlçesinde Marmaris Belediyesi yetkilileri ile görüşmeler gerçekleştirilmiştir. Kültürel miras (somut ve somut olmayan) envanterinin Muğla İli genelinde oluşturulması gerekliliğini ifade edilmektedir. Somut ve somut olmayan kültürel mirasın korunması, iyileştirilmesi ve sürdürülebilirliği için yerel yönetimlerin önemi vurgulanmaktadır.

Muğla ili, iyi korunmuş sit alanları, tarihi ve kültürü ile kültürel mirasın zengin olduğu, birçok uygarlığa ev sahipliği yapmış önemli bir turizm destinasyonudur. Hem kentsel, doğal ve arkeolojik sit alanları ile somut kültürel miras hem de Muğla bacası, bakırcılık, deve ve boğa güreşleri, zeytinyağı kültürü gibi somut olmayan kültürel miras öğeleri ile kültürel çeşitliliğin korunduğu önemli şehirlerden biridir (Muğla Büyükşehir Belediyesi, 2015; T.C. İl Kültür ve Turizm Müdürlüğü, 2021). Somut ve somut olmayan kültürel miras öğelerinin korunması için öncelikli olarak yerel yönetimin bakış açısı ve tutumları önemlidir. Yerel yönetim, korumacı ve olumlu tutumları ile mirasın gelecek nesillere aktarılması için liderlik görevi üstlenmektedir. Bu açıdan yerel yönetimin somut olmayan kültürel miras tutumlarının olumlu olması, yerel yönetimin her kademe çalışanı tarafından benimsenmesi, gerekli eğitim ve seminerler verilmesi somut ve somut olmayan kültürel mirasın tanınırlığı ve sürdürülebilirliği açısından öneme sahiptir. Bu bağlamda, somut olmayan kültürel miras öğelerinin sürdürülebilirliği açısından yerel yönetimlerin misyon ve vizyonlarının destekleyici nitelikte olması gerekmektedir. Bu çalışmada, Muğla İl Kültür Turizm Müdürlüğü çalışanlarının somut olmayan kültürel miras kavramına ilişkin tutumlarını tespit etmek; çalışanların somut olmayan kültürel mirasa ilişkin tutumlarının demografik değişkenlere bağlı olarak farklılık gösterip göstermediğini belirlemek amaçlanmaktadır.

Literatür incelendiğinde, öğrencilerin somut olmayan kültürel miras tutumlarının tespit edildiği (Çengelci, 2012; Güneş ve Alagöz, 2018; Gürel ve Çetin, 2020), somut olmayan kültürel mirasın korunması üzerinde turist rehberlerinin rolü üzerine (Ar, 2015), kültürel miras ve yerel yönetimin tutumunu belirlemeye yönelik (Özgürel, 2018) çalışmalar yer almaktadır. T.C. Kültür ve Turizm Bakanlığı SOKÜM Daire Başkanlığı ve seçili İl Kültür ve Turizm Müdürlüklerinde nitel araştırma yöntemleri ile gerçekleştirilen çalışma bulunmaktadır (Aydoğdu Atasoy, 2019). Çalışanlarla ilgili SOKÜM tutum ve algı üzerine çalışmaların az olduğu ve Muğla İl Kültür ve Turizm Müdürlüğünde yapılmış bir çalışma olmaması çalışmanın sınırlılıkları içerisinde yer almaktadır. Çalışmanın, yerel yönetimlere önemli ve yol gösterici bulgular sağlaması açısından ışık tutacağı düşünülmektedir.

3. Yöntem

Araştırmanın amacı, T.C. Kültür ve Turizm Bakanlığı'na bağlı olarak hizmet veren İl Kültür Turizm Müdürlüğü çalışanlarının somut olmayan kültürel miras tutumlarının tespit edilmesidir. Bu doğrultuda nicel araştırma yöntemleri kullanılarak çalışanların tutumları tespit edilmiştir. Anket formları aracılığıyla veriler toplanmıştır. Muğla İl Kültür ve Turizm Müdürlüğü'nde çalışanlar üzerine yapılan çalışmada, çalışanların tutumları cinsiyet, medeni durum, yaş, eğitim durumu ve kurumda çalışma süresi gibi değişkenlerle incelenerek farklılık analizine tabi tutulmuştur. Araştırmanın hipotezleri şöyledir:

Hipotez 1. Muğla İl Kültür ve Turizm Müdürlüğü çalışanlarının SOKÜM tutumları cinsiyete göre anlamlı farklılık göstermektedir.

Hipotez 2. Muğla İl Kültür ve Turizm Müdürlüğü çalışanlarının SOKÜM tutumları medeni duruma göre anlamlı farklılık göstermektedir.

Hipotez 3. Muğla İl Kültür ve Turizm Müdürlüğü çalışanlarının SOKÜM tutumları yaşa göre anlamlı farklılık göstermektedir.

Hipotez 4. Muğla İl Kültür ve Turizm Müdürlüğü çalışanlarının SOKÜM tutumları eğitim düzeyine göre anlamlı farklılık göstermektedir.

Hipotez 5. Muğla İl Kültür ve Turizm Müdürlüğü çalışanlarının SOKÜM tutumları kurumda çalışma süresine göre anlamlı farklılık göstermektedir.

Anket formları aracılığıyla toplanan veriler SPSS ve SmartPLS paket programları ile analiz edilmiştir.

3.1. Evren ve Örneklem

Araştırma evreni, çalışma alanını oluşturan, araştırmacının örneğini belirlediği ve sonuçları genelleştireceği grup, örneklem ise, seçilen evreni temsil edecek grup içinde belli sayıda deneği ifade eden alt grup olarak tanımlanmaktadır (Altunışık vd., 2010). Çalışmanın evreni Muğla İl Kültür ve Turizm Müdürlüğü'dür. Nisan-Mayıs 2020 tarihleri arasında Muğla İl Kültür Turizm Müdürlüğü'nde çalışan personel sayısı 42 olarak tespit edilmiştir. Araştırma örnekleme ise, bazı çalışanların izinde olması ve dışarıda görevli olmaları vb. gibi nedenlerden dolayı 35 katılımcı olarak belirlenmiştir. Araştırma kapsamında çalışanların somut olmayan kültürel mirasa ilişkin bilgilerinden ziyade tutumlarının olumlu olup olmadıkları tespit edilmek istenmiştir. Bu nedenle, her kademedeki çalışan araştırma örnekleme dâhil edilmiştir.

Tablo 2. Katılımcıların demografik özellikleri

Cinsiyet	n	Yüzde
Kadın	16	45.7
Erkek	18	51.4
Toplam	34	97.1
Eğitim Durumu	n	Yüzde
İlkokul	3	8.6
Lise	10	28.6
Ön Lisans	6	17.1
Lisans	14	40.0
Lisansüstü	2	5.7
Toplam	35	100
Kurumda Çalışma Süresi	n	Yüzde
1 yıldan az	2	5.7
1-5 yıl	7	20.0
6-10 yıl	7	20.0
11-15 yıl	4	11.4
16 yıl ve üzeri	14	40.0
Toplam	34	97.1
Medeni Durum	n	Yüzde
Evli	30	85.7
Bekâr	5	14.3
Toplam	35	100
Yaş	n	Yüzde
26-35	4	11.4
36-45	10	28.6
46-55	16	45.7
56 ve üstü	5	14.3
Toplam	34	100

Katılımcıların demografik özellikleri incelendiğinde, kadın katılımcıların %45.7 ve erkek katılımcıların %51.4 olduğu görülmektedir. Eğitim durumları, %40 (14 kişi) lisans mezunu ve %28.6'sının (10 kişi) lise mezunu çalışanlardan oluştuğu görülmektedir. Ön lisans mezunu %17.1 (6 kişi), ilkokul %8.6 (3 kişi) ve lisansüstü mezun %5.7 (2 kişi) ile azınlıkta olduğu görülmektedir. Kurumda çalışma süresi 16 yıl ve üzeri olanların %40.0 (14 kişi) çoğunlukta olduğu, 11-15 yıl %11.4 (4 kişi), 6-10 yıl ve 1-5 yıl çalışanların %20.0 (7 kişi) olduğu, 1 yıldan az çalışanların ise %5.7 (2 kişi) ile azınlıkta olduğu görülmektedir. Katılımcıların %85.7 (30 kişi) evli olduğu ve yaş aralığının 46-55 yaş %45.7 ve 36-45 yaş %28.6 ile çoğunluğu oluşturduğu söylenebilir.

3.2. Veri Toplama Araçları

Araştırma için hazırlanan demografik özelliklere ilişkin sorular Aydoğdu Atasoy'un (2018) çalışmasından yararlanılarak oluşturulmuştur. Gürel ve Çetin (2019) tarafından geçerliği ve güvenilirliği tespit edilmiş "Somut Olmayan Kültürel Miras Tutum Ölçeği" kullanılmıştır. Ölçeğin orijinal formu 5 alt boyuttan oluşmakta ve toplamda 23 ifade içermektedir.

3.3. Verilerin Analizi

Gürel ve Çetin (2019) tarafından geçerliği ve güvenilirliği tespit edilmiş "Somut Olmayan Kültürel Miras Tutum Ölçeği" ile yapılan çalışmada analizler sonucunda 5 ifade (orijinal ölçekte olduğu gibi 4, 12, 15, 20,21. ifadeler) silinerek 18 ifadeden oluşan son halini almıştır. Orijinal çalışmada alt boyutlar için güvenilirlik katsayıları sırasıyla, .71, .65, .63, .74, .71' dir. Toplam ölçek güvenilirliği ise Gürel ve Çetin (2019)'in hazırladığı orijinal ölçekte. 89' dur. KMO (Kaiser-Meyer-Olkin Measure) değeri ,776 (0.70 ile 0.79 arası orta düzeyde) Bartlett's Küresellik Testinin ,000 olması faktör analizi yapılması için uygun olduğunu göstermektedir (Aksu, Eser ve Güzeller, 2017). Belirtildiği gibi gerekli düzenlemeler yapıldıktan sonra ölçeğin çalışma için kullanılacak nihai hali oluşturulmuş ve 18 ifadede oluşan ölçek analize tabi tutulmuştur.

Tablo 3. Güvenirlilik ve Geçerlik Değerleri

Madde	Alt Boyut	Faktör Yükleri	Outer VIF	Rho_A	Composite Reliability	t Değeri	Average Variance Extracted -AVE
Madde 1	Sosyal Hayat	0.656	1.649	0.806	0.848	3.490	0.586
Madde 2		0.842	3.313			3.771	
Madde 3		0.863	2.665			4.687	
Madde 5		0.677	1.136			5.502	
Madde 6	Geleneksel Sanatlar	0.699	1.449	0.789	0.856	5.510	0.545
Madde 7		0.626	1.309			6.404	
Madde 8		0.722	1.884			4.610	
Madde 9		0.787	1.988			8.298	
Madde 10		0.838	1.983			10.379	
Madde 11	Kültürel Bilinç	0.690	1.266	0.747	0.826	7.666	0.615
Madde 13		0.763	1.375			7.500	
Madde 14		0.888	1.570			34.001	
Madde 16	Sözlü Gelenek	0.851	1.601	0.855	0.860	25.724	0.608
Madde 17		0.723	1.516			6.339	
Madde 18		0.824	1.831			17.443	
Madde 19		0.711	1.474			4.836	
Madde 22	Doğa ve Evren Üzerine Bilgi ve Uygulamalar	0.764	1.254	0.726	0.833	4.293	0.715
Madde 23		0.920	1.254			7.828	

PLS-SEM temelli analiz yöntemlerinde faktör yüklerinin 0.700 ile 0.900 arasında olması beklenmektedir (Chin, 2010; Aktaran Doğan, 2019). Hair vd. (2014) faktör yükleri 0.600 üzeri değerleri kabul edilebilir bulmaktadır. 0.60'ın üzerine çıkana kadar olan 0.40 ile 0.60 arasındaki indikatörler çıkarılmıştır (Doğan, 2019). Gerekli düzenlemeler sonrası oluşturulan araştırma modeli Şekil 1'de gösterilmektedir.

Şekil 1. Smart Pls Araştırma Modeli

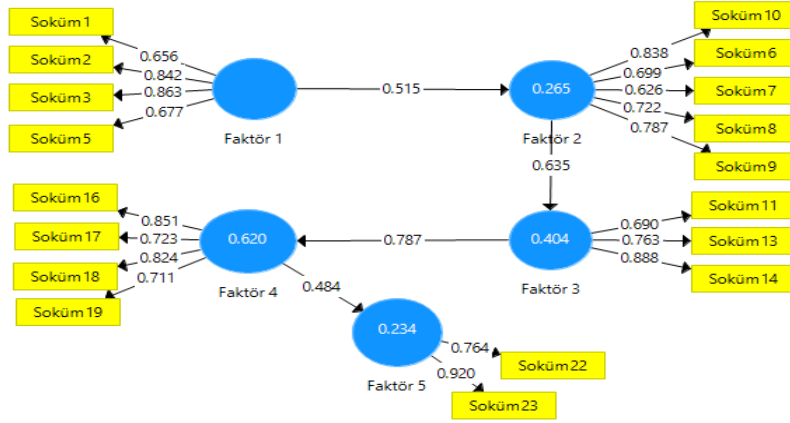

Faktör yüklerinin 0.60'ın üzerinde olduğu ve kabul edilebilir değerlerde olduğu görülmektedir. Outer VIF değerlerinin kritik değer olan 5'in altında olması ve doğrusallık problemi teşkil etmediği görülmektedir. Rho-A, bileşik güvenilirlik (composite reliability) değerlerinin 0.70'ın üzerinde olduğu ve yeterli güvenilirlik değerlerine sahip olduğu görülmektedir. Birleşme geçerliği (Average Variance Extracted- AVE) 0.50'nin üzerinde olması birleşme geçerliliğinin sağlandığını ifade etmektedir (Doğan, 2019).

Şekil 2. Smart Pls Araştırma Ölçüm Modeli

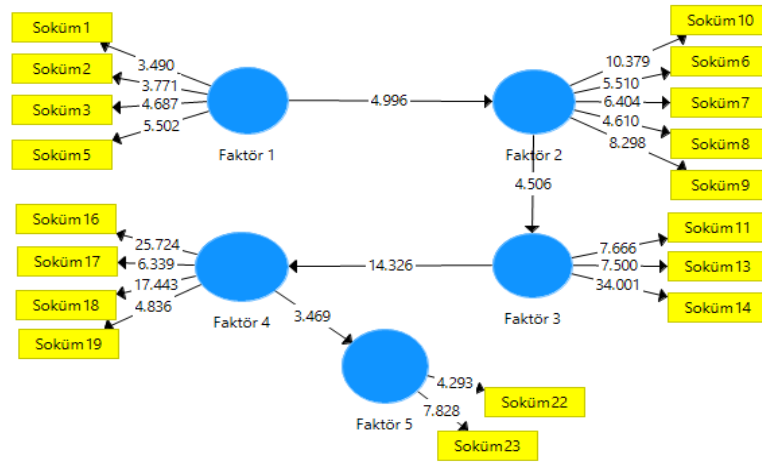

Şekil 2'de araştırma ölçüm modeline yer verilmiştir. SmartPLS programı aracılığıyla araştırmanın ölçüm modeli sınanmış ve Bootstrapping analizi yapılmıştır. Yeniden örnekleme, var olan örneklemin, bilgisayar kullanarak çok sayıda benzerinin elde edilmesi anlamına gelmektedir. PLS-SEM, örnekleminin normal dağılımı ile ilgili varsayıma sahip olmadığı için yeniden örnekleme yöntemini kullanmaktadır. Her bir türev örnekleme için ilişki katsayıları hesaplanmaktadır. Daha sonra bu ilişki katsayılarının dağılımı gerçekleştirilmektedir. Herhangi bir örneklemden elde edilebilen tüm değerler için (ör: ilişki katsayıları, faktör yükleri, gruplar

arası ortalama farklılıkları gibi) yeniden örnekleme ile bir dağılım elde etmek mümkündür (Doğan, 2019: s. 47). Uyumlu yeniden örnekleme (Bootstrapping) yöntemi ile t değerleri yukarıda verilmiştir. Araştırma için kullanılan ölçekte güvenirlik ve geçerlik kriterlerini sağladığı görülmektedir. Yapılan normallik testleri sonucunda verilerin normal dağılım göstermemesi (p değerinin 0.05'ten küçük olması - Kolmogorov-Smirnov Sig. ,006; Shapiro-Wilk Sig. ,005) nedeniyle parametrik olmayan testler kullanılmıştır (Altunışık vd., 2010).

4. Bulgular

Bu kısımda, elde edilen verilerin analizi sonucu elde edilen bulguların yorumlanması yer almaktadır.

Tablo 4. Cinsiyet ve SOKÜM Tutum Ölçeği Fark Analizi

	Cinsiyet	n	Sıra Ortalaması	U	p
Sosyal Hayat	Kadın	17	19,85	121,500	,282
	Erkek	18	16,25		
Geleneksel Hayatlar	Kadın	17	18,47	145,000	,791
	Erkek	18	17,56		
Kültürel Bilinç	Kadın	17	19,09	134,500	,532
	Erkek	18	16,97		
Sözlü Gelenekler	Kadın	17	17,68	147,500	,853
	Erkek	18	18,31		
Doğa ve Evren Üzerine Bilgi ve Uygulamalar	Kadın	17	18,68	141,500	,697
	Erkek	18	17,36		

Yapılan Mann Whitney U testinde öncelikli olarak cinsiyet değişkeni ile alt boyutlar arasında istatistiksel olarak anlamlı farklılık olup olmadığı incelenmiştir. P değeri her bir alt boyut için 0,05'ten büyük olduğu için katılımcıların somut olmayan kültürel miras tutumlarının cinsiyete göre istatistiksel olarak anlamlı bir farklılık göstermediği sonucuna ulaşılmıştır. Katılımcıların somut olmayan kültürel miras tutumlarının cinsiyete bağlı olarak farklılık göstermediği tespit edilmiştir (Tablo 4). Hipotez 1 reddedilmiştir. Uysal (2018) tarafından yerel halkın kültürel mirasa ilişkin tutumlarının incelendiği çalışmada, katılımcıların kültürel miras algı ve kültürel miras tutumlarının cinsiyete göre farklılık olmadığı görülmüştür. Gürel ve Çetin (2020) tarafından öğretmen adaylarına uygulanan SOKÜM Tutum Ölçeği sonucunda cinsiyet ile öğretmen adaylarının tutumları arasında anlamlı farklılık bulunmuştur. Kadın katılımcıların erkek katılımcılara oranla SOKÜM tutumlarının daha yüksek olduğu belirlenmiştir. Bu çalışmada, Muğla İl Kültür ve Turizm Müdürlüğü çalışanlarını somut olmayan kültürel mirasa ilişkin tutumlarının cinsiyete göre anlamlı farklılık göstermediği tespit edilmiştir.

Tablo 5. Medeni Durum ve SOKÜM Tutum Ölçeği Fark Analizi

	Medeni Durum	n	Sıra Ortalaması	U	p
Sosyal Hayat	Evli	30	17,42	57,500	,393
	Bekâr	5	21,50		
Geleneksel Hayatlar	Evli	30	16,83	40,000	,097
	Bekâr	5	25,00		
Kültürel Bilinç	Evli	30	17,82	69,500	,791
	Bekâr	5	19,10		
Sözlü Gelenekler	Evli	30	17,80	69,000	,772
	Bekâr	5	19,20		
Doğa ve Evren Üzerine Bilgi ve Uygulamalar	Evli	30	17,52	60,500	,483
	Bekâr	5	20,90		

Yapılan Mann Whitney U testinde medeni durum değişkeni ile alt boyutlar arasında istatistiksel olarak anlamlı farklılık olup olmadığı incelendiğinde p değeri her bir alt boyut için 0,05'ten büyük olduğu için katılımcıların somut olmayan kültürel miras (SOKÜM) tutumlarının medeni durumlarına göre istatistiksel olarak anlamlı bir farklılık göstermediği sonucuna ulaşılmıştır. Özetle, katılımcıların somut olmayan kültürel mirasa olan tutumları medeni durum değişkenine göre farklılık göstermemektedir (Tablo 5). Hipotez 2 reddedilmiştir. Muğla İl Kültür ve Turizm Müdürlüğü çalışanlarının somut olmayan kültürel mirasa ilişkin tutumlarının medeni duruma göre istatistiksel olarak anlamlı farklılık göstermediği tespit edilmiştir. Katılımcıların somut olmayan kültürel miras tutumlarındaki farklılık medeni durumlarındaki farklılıkla açıklanamadığı belirlenmiştir.

Tablo 6. Yaş ve SOKÜM Tutum Ölçeği Fark Analizi

	Yaş	n	Sıra Ortalaması	H	p
Sosyal Hayat	26-35	4	24,00	6,488	,090
	36-45	10	22,20		
	46-55	16	16,13		
	56 ve üzeri	5	10,80		
Geleneksel Hayatlar	26-35	4	22,00	8,540	,036
	36-45	10	24,40		
	46-55	16	15,47		
	56 ve üzeri	5	10,10		
Kültürel Bilinç	26-35	4	16,00	5,435	,143
	36-45	10	23,55		
	46-55	16	17,03		
	56 ve üzeri	5	11,60		
Sözlü Gelenekler	26-35	4	21,75	2,031	,566
	36-45	10	20,60		
	46-55	16	16,00		
	56 ve üzeri	5	16,20		
Doğa ve Evren Üzerine Bilgi ve Uygulamalar	26-35	4	16,88	3,033	,387
	36-45	10	17,10		
	46-55	16	20,69		
	56 ve üzeri	5	12,10		

Yapılan Kruskal Wallis testinde yaş grupları ile geleneksel hayatlar alt boyutu arasında istatistiksel olarak anlamlı farklılık tespit edilmiştir ($0,036 < 0,05$). Tablo 6 incelendiğinde geleneksel hayatlar alt boyutu için sıra ortalamaları incelendiğinde 26-35, 36-45 yaş gruplarının 46-55 ve 56 üzeri yaş gruplarına göre somut olmayan kültürel miras tutumlarının daha olumlu olduğu söylenebilir. Hipotez 3 kabul edilmiştir. Muğla İl Kültür ve Turizm Müdürlüğü çalışanlarının somut olmayan kültürel mirasa ilişkin tutumları geleneksel hayatlar alt boyutu için yaşa göre istatistiksel olarak anlamlı farklılık göstermektedir. Uysal (2018) tarafından yapılan çalışmada yaş değişkeni ile kültürel miras tutumu arasında anlamlı farklılık tespit edilmiştir. Tutum ölçeğinden alınan en yüksek puan ortalamasının sırayla, 21-29 yaş ve 50 yaş ve üzerinde olduğu belirlenmiştir.

Tablo 7. Eğitim Düzeyi ve SOKÜM Tutum Ölçeği Fark Analizi

	Eğitim	n	Sıra Ortalaması	H	p
Sosyal Hayat	İlkokul	3	17,33	1,407	,843
	Lise	10	19,65		
	Önlisans	6	16,17		
	Lisans	14	16,89		
	Lisansüstü	2	24,00		
Geleneksel Hayatlar	İlkokul	3	24,33	6,835	,145
	Lise	10	23,35		
	Önlisans	6	11,92		
	Lisans	14	15,86		
	Lisansüstü	2	15,00		
Kültürel Bilinç	İlkokul	3	22,50	5,509	,239
	Lise	10	18,50		
	Önlisans	6	17,25		
	Lisans	14	15,07		
	Lisansüstü	2	31,50		
Sözlü Gelenekler	İlkokul	3	10,67	6,160	,188
	Lise	10	21,00		
	Önlisans	6	14,58		
	Lisans	14	17,18		
	Lisansüstü	2	30,00		
Doğa ve Evren Üzerine Bilgi ve Uygulamalar	İlkokul	3	27,33	11,709	,020
	Lise	10	21,85		
	Önlisans	6	6,83		
	Lisans	14	17,71		
	Lisansüstü	2	20,25		

Tablo 7’de eğitim grupları arasında somut olmayan kültürel miras tutumlarının farklılık gösterip göstermediği incelenmek üzere Kruskal Wallis testi yapılmıştır. Alt boyutlar arasında Doğa ve Evren Üzerine Bilgi ve Uygulamalar alt boyutunun ($0,020 < 0,05$) yaş grubuna göre

istatistiksel olarak anlamlı farklılık gösterdiği tespit edilmiştir. Doğa ve Evren Üzerine Bilgi ve Uygulamalar alt boyutu ile hangi yaş grupları arasında farklılık olduğunu tespit etmek için Post Hoc karşılaştırma testlerinden Tamhane T2 testi uygulanmıştır.

Tablo 8. Doğa ve Evren Üzerine Bilgi ve Uygulamalar ve Eğitim Düzeyi Post Hoc Çoklu Karşılaştırma Testi

Doğa ve Evren Üzerine Bilgi ve Uygulamalar	Eğitim Grupları	Ortalama Farklılığı	Standart Hata	P
İlkokul	Lise	,38904	,25826	,845
	Önlisans	1,83333*	,34960	,013
	Lisans	,80952	,32539	,240
	Lisansüstü	,41667	,30046	,974
Lise	İlkokul	-,38904	,25826	,845
	Önlisans	1,44430*	,36519	,032
	Lisans	,42049	,34208	,929
	Lisansüstü	,02763	,31847	1,000
Ön lisans	İlkokul	-1,83333*	,34960	,013
	Lise	-1,44430*	,36519	,032
	Lisans	-1,02381	,41539	,248
	Lisansüstü	-1,41667	,39616	,186
Lisans	İlkokul	-,80952	,32539	,240
	Lise	-,42049	,34208	,929
	Ön lisans	1,02381	,41539	,248
	Lisansüstü	-,39286	,37497	,986
Lisansüstü	İlkokul	-,41667	,30046	,974
	Lise	-,02763	,31847	1,000
	Ön lisans	1,41667	,39616	,186
	Lisans	,39286	,37497	,986

İlkokul mezunlarının ön lisans mezunlarına arasında istatistiksel olarak anlamlı bir farklılık ($0,013 < 0,05$) tespit edilmiştir (Tablo 8). İlkokul mezunlarının somut olmayan kültürel miras tutumlarının ön lisans mezunlarına göre doğa ve evren üzerine bilgi ve uygulamalar alt boyutu için daha olumlu olduğu söylenebilir. Lise ve ön lisans mezunları arasında ($0,032 < 0,05$) farklılık incelendiğinde istatistiksel olarak anlamlı bir farklılık görülmektedir. Lise mezunlarının ön lisans mezunlarına göre doğa ve evren üzerine bilgi ve uygulamalar alt boyutu için daha olumlu tutum sergiledikleri söylenebilir. Doğa ve evren üzerine bilgi ve uygulamalar alt boyutu için en yüksek tutumun ilkokul mezunlarına ait olduğu ve en düşük tutumun da ön lisans mezunlarına ait olduğu görülmektedir. Hipotez 4 kabul edilmiştir. Muğla İl Kültür ve Turizm Müdürlüğü çalışanlarının somut olmayan kültürel mirasa ilişkin tutumları doğa ve evren üzerine bilgi ve uygulamalar alt boyutu için eğitim düzeyine göre istatistiksel olarak

anlamli farklılık göstermektedir. Uysal (2018) tarafından yapılan çalışmada eğitim durumu ve katılımcıların kültürel miras ve turizm alt boyutu arasında anlamli farklılık tespit edilmiştir. Yükseköğretim düzeyinde eğitime sahip olan katılımcıların ölçekten aldıkları ortalama puanın ilköğretim düzeyinde eğitime sahip olan katılımcılara göre daha yüksek oldukları belirlenmiştir.

Tablo 9. Kurumda Çalışma Süresi ve SOKÜM Tutum Ölçeği Fark Analizi

	Kurumda Çalışma Süresi	n	Sıra Ortalaması	H	p
Sosyal Hayat	1 yıldan az	2	23,00	6,953	,138
	1-5 yıl	7	23,29		
	6-10 yıl	7	20,14		
	11-15 yıl	4	15,75		
	16 yıl ve üzeri	14	13,00		
Geleneksel Hayatlar	1 yıldan az	2	21,25	2,140	,710
	1-5 yıl	7	19,79		
	6-10 yıl	7	19,79		
	11-15 yıl	4	17,38		
	16 yıl ve üzeri	14	14,71		
Kültürel Bilinç	1 yıldan az	2	25,75	2,667	,615
	1-5 yıl	7	17,79		
	6-10 yıl	7	16,57		
	11-15 yıl	4	21,25		
	16 yıl ve üzeri	14	15,57		
Sözlü Gelenekler	1 yıldan az	2	29,00	3,500	,478
	1-5 yıl	7	16,29		
	6-10 yıl	7	19,14		
	11-15 yıl	4	16,25		
	16 yıl ve üzeri	14	16,00		
Doğa ve Evren Üzerine Bilgi ve Uygulamalar	1 yıldan az	2	23,50	2,731	,604
	1-5 yıl	7	14,36		
	6-10 yıl	7	20,36		
	11-15 yıl	4	13,75		
	16 yıl ve üzeri	14	17,86		

Tablo 9’da kurumda çalışma süresi ile somut olmayan kültürel miras tutumları arasında fark olup olmadığı incelenmiştir. Kurumda çalışma süresine bağlı olarak katılımcıların somut olmayan kültürel miras tutumlarının istatistiksel olarak anlamli farklılık göstermediği görülmektedir. Hipotez 5 reddedilmiştir. Muğla İl Kültür ve Turizm Müdürlüğü çalışanlarının somut olmayan kültürel mirasa ilişkin tutumları kurumda çalışma süresine göre istatistiksel olarak anlamli farklılık göstermemektedir. Kurumda çalışma süresi somut olmayan kültürel miras tutumlarında anlamli bir farklılık ortaya çıkarmamaktadır.

Tablo 10. SOKÜM Kavramsal Farkındalık Durumları

Somut Olmayan Kültürel Miras kavramını daha önce duyduunuz mu?	n	Yüzde
Evet	26	74.3
Hayır	9	25.7
Toplam	35	100

Katılımcılara somut olmayan kültürel miras (SOKÜM) kavramını daha önce duyup duymadıkları sorulmuştur. Katılımcıların %74.3'ü daha önce kavramı duyduğunu, %25.7 si ise daha önce duymadığını belirtmektedir. Muğla İl Kültür ve Turizm Müdürlüğü çalışanlarının çoğunluk kısmının daha önce kavramı duyduğu görülmektedir (Tablo 10).

Tablo 11. SOKÜM Tutum Ölçeği

Somut Olmayan Kültürel Miras Tutum Ölçeği	
N	35
Mean	4.2678
Std. Sapma	0.50891
Minimum	3.11
Maksimum	4.94

Somut olmayan kültürel miras tutum ölçeği için ortalamanın 4.2678 olduğu görülmektedir. Katılımcıların somut olmayan kültürel miras tutumlarının olumlu olduğu söylenebilir (Tablo 11).

5. Tartışma, Sonuç ve Öneriler

Muğla İl Kültür Turizm Müdürlüğü'nde çalışan 35 kişiyle yapılan çalışma sonucunda, çalışanların %74.3'ü daha önce somut olmayan kültürel miras kavramını duymuşlardır. Kavram hakkında bilgi sahibi oldukları görülmektedir. Kavrama ilişkin tutumları incelendiğinde, ölçekten alınan ortalama puanın yüksek olduğu görülmektedir. Buna göre Muğla İl Kültür ve Turizm Müdürlüğü çalışanlarının somut olmayan kültürel mirasa ilişkin tutumlarının olumlu olduğu söylenebilir.

SOKÜM tutumlarının cinsiyet, medeni durum ve kurumda çalışma süresi değişkenlerine göre istatistiksel olarak anlamlı farklılık göstermediği incelenmiştir. Ancak Gürel ve Çetin (2020) tarafından öğretmen adaylarına yapılan çalışmada cinsiyet ile SOKÜM tutumları arasında istatistiksel olarak anlamlı bir farklılık tespit edilmiştir. Kadın katılımcıların tutumlarının erkek katılımcılara göre daha olumlu oldukları belirlenmiştir. Yaş ve eğitim durumu değişkenlerine ile yapılan fark testleri sonucunda istatistiksel olarak anlamlı fark olduğu belirlenmiştir. Yaş

değişkenine göre, beş alt boyut arasında yapılan analiz sonucunda sadece “Geleneksel Hayatlar” alt boyutunda anlamlı farklılık olduğu görülmektedir. 36-45 yaş aralığındaki katılımcıların 46-55 yaş aralığındaki katılımcılara oranla somut olmayan kültürel mirasa karşı daha olumlu tutuma sahip olduğu görülmektedir. 36- 45 yaş aralığındaki katılımcıların 56 yaş ve üzeri yaş aralığındaki katılımcılara oranla somut olmayan kültürel mirasa karşı daha olumlu tutuma sahip olduğu görülmektedir. Bu sonuçlara göre, Muğla İl Kültür ve Turizm Müdürlüğü tarafından seçilen örneklem grubu için özellikle 46 yaş üzeri çalışanlara somut olmayan kültürel mirasa ilişkin eğitimlere ağırlık verilebilir. İlkokul mezunlarının SOKÜM tutumlarının ön lisans mezunlarına göre “Doğa ve Evren Üzerine Bilgi ve Uygulamalar” alt boyutu için daha olumlu olduğu söylenebilir. Lise mezunlarının ön lisans mezunlarına göre “Doğa ve Evren Üzerine Bilgi ve Uygulamalar” alt boyutu için daha olumlu tutum sergiledikleri söylenebilir. Somut olmayan kültürel mirasın korunması ve gelecek nesillere aktarılması için öncelikli olarak duygu ve tutumların olumlu olması gerekmektedir.

Literatürde yapılan diğer çalışmaların öğrencilerle sınırlı kalması ve ikamet ettikleri bölgeye, sınıf düzeylerine, ebeveyn farkındalıklarına göre incelendiği görülmektedir (Arıkan ve Doğan, 2013; Dönmez ve Yeşilbursa, 2014; Karaca Yılmaz vd., 2017; Gürel, 2018; Gürel ve Çetin, 2020). Çalışanlar ve öğrenciler üzerine yapılan diğer çalışmalarda somut olmayan kültürel mirasa ilişkin görüş ve düşüncelerin derinlemesine tespit edilmesi için nitel araştırma yöntemleri tercih edilmiştir (Demirezen ve Aktaş, 2020; Aydoğdu Atasoy, 2018; Özgürel, 2018). Güneş ve Alagöz (2018) tarafından turizm eğitimi alan öğrencilerin kültürel mirasa olan tutumları incelenmiş ve kültürel mirasa ilişkin tutumlarının oldukça olumlu olduğu tespit edilmiştir.

Bu bağlamda Kültür ve Turizm Müdürlüğü çalışanlarının tutumlarının olumlu olması kültür ve turizmin gelişimi için önemli kurumlardan biri olması nedeniyle önem arz etmektedir. Bu sonuçlara göre, Muğla İl Kültür ve Turizm Müdürlüğü tarafından seçilen örneklem grubu için özellikle ön lisans mezunu çalışanlara somut olmayan kültürel mirasa ilişkin tamamlayıcı eğitimler, seminerler verilmesi sağlanabilir. Karia’dan Lykia’ya birçok medeniyete ev sahipliği yapmış Muğla İli, Milas’tan Fethiye’ye uzanan yaşayan bir tarih ve kültüre sahiptir. Kültürel mirasın oldukça zengin olduğu bir şehir olarak Muğla için kültürel mirasın etkin yönetimi gereklidir. İl Kültür ve Turizm Müdürlüğü çalışanlarının SOKÜM tutumlarının yüksek olması, daha önce bu kavramı duyma oranlarının yüksek olması Muğla İl Kültür Turizm Müdürlüğü’nün kavrama önem verdiklerini kanıtlar niteliktedir. İl Kültür ve Turizm

Müdürlüklerine ve yerel yönetimlere bölgesel anlamda farkındalığın artırılması için önemli görev düşmektedir. Bu açıdan çalışma kapsamında bazı önerilere yer verilmiştir.

- SOKÜM unsurlarının aktarılması, tanıtılması ile ilgili festival ve etkinliklerin düzenlenmesi,
- SOKÜM hakkında çalışanlara farkındalık ve bilinç oluşturma eğitimlerinin düzenlenmesi,
- Ülkedeki her İl Kültür ve Turizm Müdürlüğü bünyesinde yerel ve ulusal somut olmayan kültürel miras unsurlarının tespit edilmesi ve tartışılması üzerine toplantılar düzenlenmesi,
- Tüm kuşakların ilgisini çekebilecek şekilde eğitsel farkındalık etkinliklerinin düzenlenmesi üzerine çaba gösterilmesi,
- Yerel yönetimler ve İl Kültür ve Turizm Müdürlükleri web sitelerinde tanıtıcı ulusal ve bölgesel video destekli bilgiler yer almasına özen gösterilmesi,
- Yerel yönetimler ve İl Kültür ve Turizm Müdürlüklerinin sosyal medya hesaplarından somut olmayan kültürel miras önemini ve koruma bilincini aktaracak, yerel, bölgesel ve ulusal mirasın tanıtımı üzerine çalışmalar yapılması,
- Kültür ve Turizm Müdürlüğü çalışanlarının turizm, koruma ve sürdürülebilirlik bilincinin oluşturulması için gerekli eğitim ve seminerlerin verilmesi,
- Kültür ve Turizm Müdürlüğü için turizm, koruma, sürdürülebilirlik ve kültürel miras üzerine eğitim almış personelin istihdamı konusuna gereken önemin verilmesi önerilmektedir.

Yapılan araştırmada, Kültür ve Turizm Müdürlüğü çalışanları üzerine yapılan bir çalışma olarak Aydoğdu Atasoy (2019)'un çalışması bulunmuştur. Özgürel (2018) tarafından yapılan benzer bir çalışmada Marmaris Belediyesi örneği sunulmaktadır. Bu çalışmada Muğla İl Kültür ve Turizm Müdürlüğü çalışanları ele alınmıştır. Çalışma, belirtilen zaman aralığında mevcut çalışanlar üzerine yapılmıştır. Elde edilen veriler üzerinde genelleme amacı bulunmamaktadır. Muğla İl Kültür ve Turizm Müdürlüğü çalışanlarının somut olmayan kültürel mirasa olan tutumları ve kavrama ilişkin farkındalıkları üzerine mevcut durumu değerlendirmek amaçlanmıştır. Bu çalışmada Muğla İl Kültür ve Turizm Müdürlüğü'nde görev yapan tüm personelin SOKÜM tutumlarının olumlu olup olmadığını tespit etmek, yaş, medeni durum, eğitim düzeyi, kurumda çalışma süresi gibi değişkenlerle anlamlı farklılıkları olup olmadığını tespit etmek ve gelecekte çalışanlar üzerine yapılacak çalışmalar için ilham verici sonuçlara ulaşmak amaçlanmıştır.

Çalışanlar ve özellikle turizm paydaşlarınca SOKÜM tutumlarının, görüş ve düşüncelerinin değerlendirilmesi, bu alanda nitel ve nicel çalışmaların sürdürülmesi önemlidir. SOKÜM'ün nesilden nesile aktarılması, özellikle unutulmak üzere olan örf, adet, uygulama ve temsillerin tespit edilmesi kültürün sürdürülebilirliği açısından önemlidir. Bu bağlamda, yerel yönetimler, yerel halk, akademisyenler, sivil toplum kuruluşlarınca SOKÜM tutumlarının hangi değişkenler açısından farklılık gösterdiğinin tespit edilmesi, gelecekteki SOKÜM eğitim, uygulama ve tanıtım faaliyetlerinin öncelikli gruplarının tespit edilmesi açısından da önemlidir.

Gelecek çalışmalar açısından, çalışanlar üzerine yapılan çalışmaların az olması sebebiyle geliştirilmesi bir gereklilik olarak görülmelidir. Gelecek çalışmalar için yerel yönetimler ve turizm paydaşlarından nitel ya da nicel yöntemlerle veri toplanarak somut olmayan kültürel miras tutumları belirlenebilir. Araştırmacılara, turizm eğitimi alan bireylerin somut ve somut olmayan kültürel miras, koruma bilinci ve farkındalıkları üzerine nitel ya da nicel araştırma yöntemleri ile araştırmaların yapılması önerilmektedir.

Kaynakça

- Aksu, G., Eser, M.T. ve Güzeller, C.O. (2017). *Açımlayıcı ve Doğrulayıcı Faktör Analizi ile Yapısal Eşitlik Modeli Uygulamaları*. Detay Yayıncılık: Ankara.
- Altunışık, R., Coşkun, R., Bayraktaroğlu, S. ve Yıldırım, E. (2010). *Sosyal Bilimlerde Araştırma Yöntemleri SPSS Uygulamalı* (6. Baskı). Sakarya Yayıncılık: Adapazarı.
- Ar, H. (2015). Somut olmayan kültürel mirasın korunmasında turist rehberlerinin rolü. (Yayınlanmamış yüksek lisans tezi). Balıkesir Üniversitesi Sosyal Bilimler Enstitüsü, Turizm İşletmeciliği ve Otelcilik Ana Bilim Dalı, Balıkesir.
- Arıkan, İ. ve Doğan, Y. (2013). İlköğretim 7. sınıf öğrencilerinin kültürel mirasla ilgili başarı düzeyleri ve tutumlarının bazı değişkenlerce incelenmesi (Adıyaman örneği). *Adıyaman University Journal of Social Sciences*.6(15), 29- 68.
- Arıoğlu, İ.E. ve Aydoğdu Atasoy, Ö. (2015). Somut Olmayan Kültürel Miras Kapsamında Geleneksel El Sanatları ve Kültür ve Turizm Bakanlığı. 109-126.
- Aydoğdu Atasoy, Ö. (2019). Kültür ve Turizm Bakanlığı Personelinin Somut Olmayan Kültürel Mirasa İlişkin Değerlendirmeleri Üzerine Bir Çalışma. *Folklor/Edebiyat*, 25 (100), 1091-1105.
- Aydoğdu Atasoy, Ö. (2018). Somut Olmayan Kültürel Mirasın Korunmasında İcracı Kurum T.C. Kültür ve Turizm Bakanlığı'nın Çalışmaları Üzerine Bir Değerlendirme (2006-

- 2016). Ankara Üniversitesi, Sosyal Bilimler Enstitüsü, Halk Bilim Ana Bilim Dalı (Yayınlanmamış Yüksek Lisans Tezi). Ankara.
- Basat Metin, E. (2013). Somut ve Somut Olmayan Kültürel Mirası Birlikte Koruyabilmek. *Millî Folklor*, 25 (100), 61-71.
- Bouchenaki, M. (2003). The Interdependency of The Tangible and Intangible Cultural Heritage, ICOMOS 14th General Assembly and Scientific Symposium.
- Can, M. (2009). Kültürel Miras ve Müzecilik, Kültür ve Turizm Bakanlığı, Çalışma Raporu, 1-26.
- Çengelci, T . (2012). Sosyal Bilgiler Öğretim Programında Somut Olmayan Kültürel Mirasın Yeri . *Uludağ Üniversitesi Eğitim Fakültesi Dergisi* , 25 (1) , 185-203 .
- Çelepi, M., (2016). Somut Olmayan Kültürel Miras ve Üniversite Gençliği. *Adnan Menderes Üniversitesi Sosyal Bilimler Enstitüsü Dergisi*, 3 (3), 15-35.
- Demirezen, S. ve Aktaş, G. (2020). Sosyal Bilgiler Öğretmenlerinin Somut Olmayan Kültürel Miras Öğretimine İlişkin Görüşlerinin Belirlenmesi, Bayburt Eğitim Fakültesi Dergisi, 15(30), 413-434.
- Doğan, D. (2019). *Smart Pls ile Veri Analizi*. Zet Yayınları: Ankara.
- Dönmez, C. ve Yeşilbursa, C.C. (2014). The Effect of Cultural Heritage Education on Students' Attitudes toward Tangible Heritage. *Elementary Education Online*, 13(2), 425 - 442.
- Güneş, E , Alagöz, G . (2018). Turizm Eğitimi Alan Öğrencilerin Kültürel Miras Tutumları Üzerine Bir Araştırma . *Adıyaman Üniversitesi Sosyal Bilimler Enstitüsü Dergisi* , (29) , 753-777.
- Gürel, D. (2018). Somut Olmayan Kültürel Miras Etkinliklerinin 7. Sınıf Sosyal Bilgiler Dersinde Kullanımı. Yayınlanmamış Doktora Tezi, Gazi Üniversitesi Eğitim Bilimleri Enstitüsü, Ankara.
- Gürel, D. ve Çetin, T. (2019). Intangible Cultural Heritage Attitude Scale: Validity and Reliability Study. *Bartın University Journal of Faculty of Education*, 8 (1), 82-102.

- Gürel, D., Çetin, T. (2020). Sosyal Bilgiler Öğretmen Adaylarının Somut Olmayan Kültürel Mirasa Yönelik Tutum ve Farkındalıklarının Çeşitli Değişkenler Açısından İncelenmesi, *Üçüncü Sektör Sosyal Ekonomi Dergisi*, 55(4), 2190-2205.
- Hair, J. F., Hult, G.T.M., Ringle, C.M. and Sarstedt, M. (2014). *A primer on partial least squares structural equation modeling (PLS-SEM)*. Sage Publication, Los Angeles.
- Karabaşa, S. (2014). Uygulamaları Açısından Somut Olmayan Kültürel Miras ve Folklor, *Folklor/edebiyat*, 20 (80), 99-105.
- Karaca Yılmaz, Ş., Akkuş, G., Şahbudak, E. Ve Işkın, M . (2017). Kültürel miras farkındalığı: Cumhuriyet Üniversitesi öğrencilerine yönelik bir uygulama çalışması. *Akademik Araştırmalar ve Çalışmalar Dergisi (AKAD)* , 9 (16), 86-100.
- Lenzerini, F. (2011). Intangible Cultural Heritage: The living culture of peoples. *EJIL*, 22 (1), 101–120.
- Mountcastle, A. (2010). Safeguarding Intangible Cultural Heritage and The Inevitability of Loss: A Tibetan Example, *Stud. Ethnol. Croat.*, 22, 339-359, Zagreb.
- Muğla Büyükşehir Belediyesi (2015). Muğla Büyükşehir Belediyesi Kültür Dergisi Sayı: 1, 1-72. Erişim Adresi: <https://www.mugla.bel.tr/uploads/sayfatr/gecmisin%20izleri.pdf>. (Erişim tarihi: 19.02.2021).
- Muğla İl Kültür ve Turizm Müdürlüğü (2021). Somut Olmayan Kültürel Miras. <https://mugla.ktb.gov.tr/TR-73665/somut-olmayan-kulturel-miras.html>. (Erişim tarihi: 19.02.2021).
- Navanethakrishnan, S. (2013). Preservation and Documentation of Intangible Cultural Heritage: the Strategic Role of the Library and Information Science Professionals in Sri Lanka. *Journal of the University Librarians Association of Sri Lanka*, 17 (1), 58-65.
- Oğuz, M. Ö. (2009). Somut Olmayan Kültürel Miras ve Kültürel İfade Çeşitliliği. *Milli Folklor Dergisi*, 21 (82), 6-12.
- Oğuz, M.Ö. (2013). Terim Olarak Somut Olmayan Kültürel Miras. *Milli Folklor Dergisi*, 25 (100), 5-13.
- Özgürel, G. (2018). KÜLTÜREL MİRASA BİR BAKIŞ: MARMARİS ÖRNEĞİ. *International Journal of Social Humanities Sciences Research (JSHSR)*. 5. 4894-4906.

- Özünel Ölçer, E. (2013). Yeni Miraslar ve uluslararası sözleşmelerde sürdürülebilir kalkınma stratejileri. *Milli Folklor*, 25 (100), 15-30.
- Polat, M. (2018). Eğitim Bilimlerinde Pls-Sem Yaklaşımının Kullanılabilirliği ve Bir Uygulama. *International Social Sciences Studies Journal*, 4 (25), 5325-5337.
- Somut Olmayan Kültürel Miras Sözleşmesi (2003). <https://www.tbmm.gov.tr/kanunlar/k5448.html>. (Erişim tarihi: 21.07.2020).
- T.C. Kültür ve Turizm Bakanlığı (t.y.). Somut Olmayan Kültürel Miras Ulusal Envanteri. <https://aregem.ktb.gov.tr/TR-159257/somut-olmayan-kulturel-miras-ulusal-envanteri.html>. (Erişim tarihi: 04.12.2020)
- T.C. Kültür ve Turizm Bakanlığı (2021a). Silahlı Bir Çatışma Halinde Kültür Mallarının Korunmasına Dair Sözleşme. <https://teftis.ktb.gov.tr/TR-263666/silahli-bir-catisma-halinde-kultur-mallarinin-korunmasi-.html>. (Erişim tarihi: 28.01.2021).
- T.C. Kültür ve Turizm Bakanlığı (2021b). Dünya Kültürel Ve Doğal Mirasın Korunması Sözleşmesi. <https://teftis.ktb.gov.tr/TR-263665/dunya-kulturel-ve-dogal-mirasin-korunmasi-sozlesmesi.html>. (Erişim tarihi: 28.01.2021).
- UNESCO Türkiye Milli Komisyonu, <http://unesco.org.tr/Pages/126/123/UNESCO-%C4%B0nsan%C4%B1%C4%9F%C4%B1n-Somut-Olmayan-K%C3%BClt%C3%BCrel-Miras%C4%B1-Temsil%C3%AE-Listesi>. (Erişim Tarihi: 21.07.2020).
- UNESCO (2011). What is intangible cultural heritage? <https://ich.unesco.org/doc/src/01851-EN.pdf> (Erişim tarihi: 04.12.2020).
- Uysal, K. (2018). Kültürel mirasın turizm amaçlı kullanılmasında yerel halkın algı ve tutumlarının belirlenmesi: İznir örneği. Yayınlanmamış Yüksek Lisans Tezi. Balıkesir Üniversitesi Sosyal Bilimler Enstitüsü Turizm İşletmeciliği Ana Bilim Dalı, Balıkesir.
- Vecco, M. (2010). A definition of cultural heritage: From the tangible to the intangible. *Journal*;